



Фигура

496

Соединение  
Форма

межфланцевое  
простая

 **ЗАТВОР zBUT**

Материал корпуса	Давление	Диаметр	max. Температура
J алюминий	B 10 bar	DN 50-100	95°C
	A 6 bar	DN 125-200	95°C



## ХАРАКТЕРИСТИКА

- Высокий уровень плотности
- Уплотнение из EPDM/NBR/SILIKON/SILIKON PAROWY/ITON/НУПАЛОН/NEOPREN/FLUCAST
- Центрический диск
- Безопасен для окружающей среды
- Цельный корпус

## ИСПОЛЬЗОВАНИЕ

- отопительные системы
- вентиляционные и охлаждающие системы
- сельскохозяйственные и пищевые системы



Фигура

496

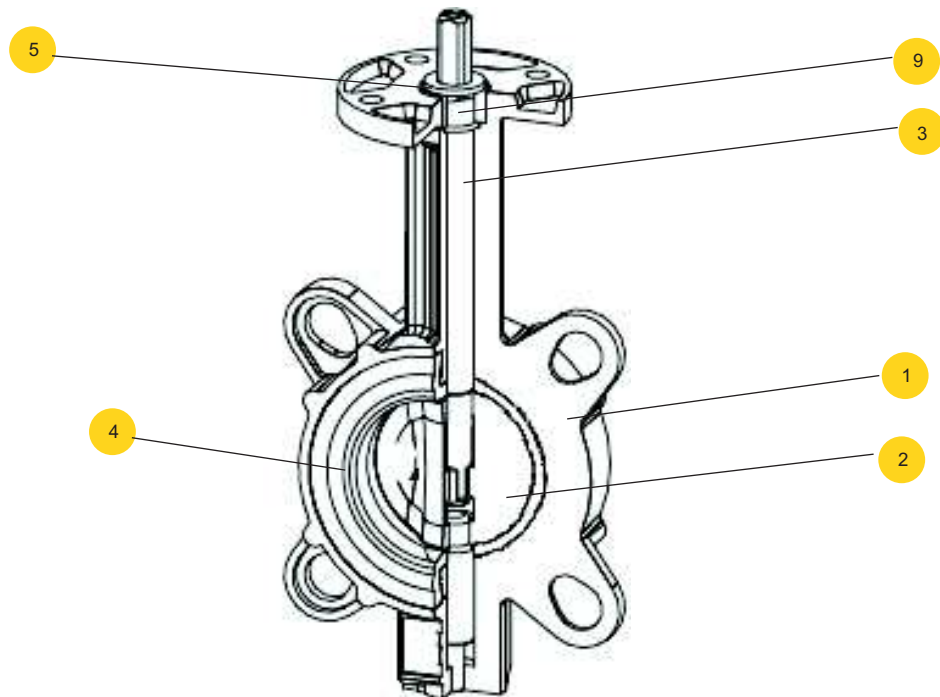
Соединение  
Формамежфланцевое  
простая**МАТЕРИАЛЫ**

	Материал корпуса	J
	Исполнение	Зависит от составляющих элементов
1	Корпус	EN AC 47100
2	Диск	Ковкий чугун, нержавеющая сталь, бронза алюминиевая, duplex, super duplex, алюминий, ковкий чугун вулканизированный EPDM
3	Втулка	X20Cr13 1.4021
4	Седло	EPDM, NBR, SILICONE, VITON, HYPALON, NEOPREN, BUTYL,
5	Фиксирующее кольцо	оцинкованная углеродистая сталь
6	Фиксирующее кольцо	никелированная сталь
7	Пробка нижняя	EPDM
8	Фиксирующее кольцо	никелированная сталь
9	Направляющая втулка	сталь с покрытием PTFE
	<b>max. температура</b>	95 °C



Фигура

496

Соединение  
Форма

межфланцевое  
простая

## РАЗМЕРЫ

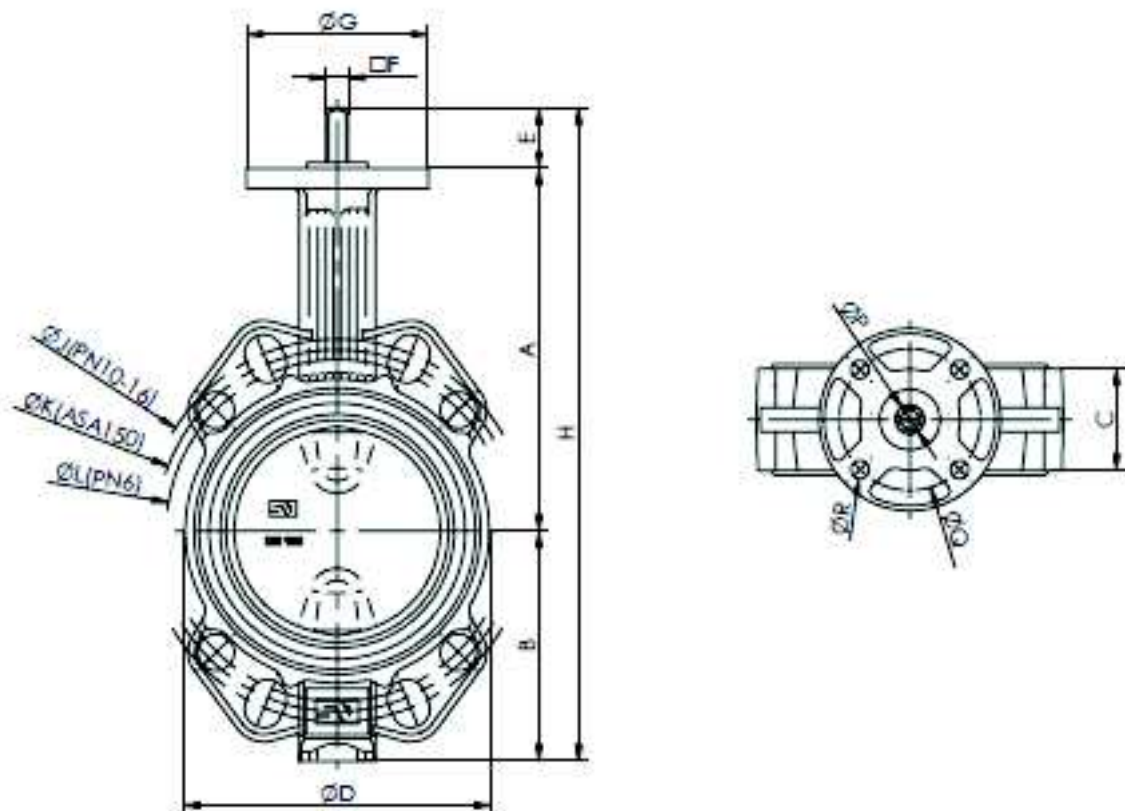

DN		A	B	C	D	E	F	G	H	J	K	Q	L	R		ISO
mm	inch	mm													kg	
50	2"	140	80	43	96,5	30	11	90	250	125	120,7	70	110	4x9	1,2	F-07
65	2 1/2"	154	91	46	112,5	30	11	90	275	145	139,7	70	130	4x9	1,6	F-07
80	3"	160	100	46	127,5	30	11	90	290	160	152,4	70	150	4x9	1,8	F-07
100	4"	180	114	52	152,5	30	11	90	324	180	190,5	70	170	4x9	2,3	F-07
125	5"	197	130	56	180	33	14	90	360	210	215,9	70	200	4x9	3,4	F-07
150	6"	210	144,5	56	207	33	14	90	387,5	240	241,3	70	225	4x9	4,3	F-07
200	8"	240	175	60	265	33	14	90	448	295	298,5	70	280	4x9	6,6	F-07



<b>Фигура</b>	<b>496</b>
<b>Соединение Форма</b>	<b>межфланцевое простая</b>

## ИСПОЛНЕНИЕ

Фигура	Материал корпуса	Диаметр DN	Давление PN	Исполнение
496	J Алюминий EN AC 47100	50-100 мм	B 10bar	66 • диск - эпоксидованный ковкий чугун, зажимной рычаг, уплотнение EPDM Tmax 95 °C
		125-200 мм	A 6bar	66 • диск - эпоксидованный ковкий чугун, зажимной рычаг, уплотнение EPDM Tmax 95 °C

Другая версия материала по запросу клиента

## ЗАКАЗ

Просьба заказ продукта осуществлять в соответствии с его индексом

